

固定式登车桥

· 固定式液压登车桥是实现货物快速装卸的专用辅助设备，它的高度调节功能使货车与库房的货台之间架起一座桥梁，叉车等搬运车辆通过它能直接驶入货车内部进行货物的批量装卸，仅需单人作业，即可实现货物的快速装卸。

特点：

- 电控操作极其简单，只需按动按钮，调节板会自动升起，松开按钮，调节板靠自重下降；电源控制箱外置，方便设备维修保养，并带电锁；活页搭板搭在货车上即可使用。
- 液压系统采用意大利原装进口的优质品牌产品，性能卓越，极少维修。
- 通过动力系统，大油缸升起整个斜板，至顶位时，小油缸开始工作，顺畅伸出活页搭板。
- 调节板底座前面为开放式设计，清理杂物方便快捷。
- 系统的控制电压为24V，保证设备和操作人员的安全。
- 独特设计的“工”字钢骨架能平均承托压力，且减少骨架的扭力，比其他槽钢结构更坚固、耐用。
- 在维护、保养和清洁时，用撑杆支撑起调节板，更加安全可靠。
- 整机表面经过抛丸处理，油漆均采用2底2面喷涂。

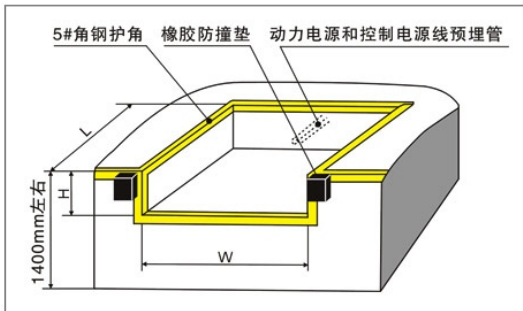

安装地坑图

- 1、两根预埋管分别走动力电源线及控制电源线，管径大于25毫米，走向视电源接线位置及按钮安装位置。
- 2、月台的高度视用户通常使用货车的车厢高度，通常在1400毫米左右。
- 3、地坑尺寸误差应小于5毫米，地坑平面矩形方正，坑壁垂直，坑底平整。

货号		BT01711	BT01712	BT01713	BT01714
载荷	kg	6000	6000	10000	6000
平台尺寸	mm	2000×2000	2500×2000	2000×2000	2000×2500
唇板宽度	mm	400	400	400	400
行程	上倾	mm	300	400	300
	下倾	mm	250	300	250
电源电压		380V/50HZ			
电机功率		0.75KW			
地坑尺寸(L×W×H)	mm	2020×2040×600	2520×2040×600	2020×2040×600	2520×2040×600
自重	kg	1200	1300	1300	1400